

Drehmomentsschrauber mit Kupplung

Unsere Schrauber wurden entworfen und konstruiert, um bestmögliche Leistungen bezüglich Präzision, Ergonomie, Geräuscharmheit, Zuverlässigkeit und Sicherheit zu garantieren.

Die Verwendung des Gelenkarms erlaubt es, die perfekte Ausrichtung aufrecht-zuerhalten, sowie das Werkzeuggewicht zu neutralisieren, und somit die Arbeit des Benutzers zu erleichtern und zu beschleunigen.

Modell	Leerlaufgeschwindigkeit (U./min)	Schraubenspannung (Metall)	Drehmoment (Nm)	Luftverbrauch (l/min)	Leistung (Watt)	dB (A)
AV20 AT	2200	M4 - M5	1,8-3,5	430	220	82
AV30 AT	750	M5 - M6	2-7,6	430	220	82
AV50 AT	420	M6 - M8	2-7,6	430	220	82
AV70 AT	310	M6 - M8	4,8-14,6	430	220	82
AV350 AT	350	M6 - M10	9-27	600	320	84
AV250 AT	230	M8 - M10	13-35	600	320	84



Schraubsysteme

Die AUTOVIT-Schrauber bieten einfache und kontinuierliche Zuführung der zu verschraubenden Schrauben. Sie vereinfachen die Arbeit des Benutzers, da es nicht nötig ist, die Schraube in die Hand zu nehmen und sie auf dem Schrauber oder dem Werkstück zu positionieren.

Die Verwendung des Gelenkarms erlaubt es, die perfekte Ausrichtung aufrecht-zuerhalten, sowie das Werkzeuggewicht zu neutralisieren, und somit die Arbeit des Benutzers zu erleichtern und zu beschleunigen.

Mithilfe eines Ausrichtungssystem mittels Vibration und einer Ladevorrichtung, die das Laden von genau einer Schraube pro Gerätetakt ermöglicht, stellt das Zuführungsgerät dem Schrauber die Schraube bereit. Ein Luftdruckimpuls transportiert die Schraube zum Schrauberkopf. Dank eines eigens dafür vorgesehenen Sensors auf der Führungsschiene, wird die Vibration automatisch unterbrochen wenn die Führungsschienen am Eingang zur Ladevorrichtung aufgefüllt sind. Dies führt zu einer Verringerung des Energieverbrauchs, geringerer Abnutzung und weniger Lärmbelastigung. Der Betrieb setzt wieder ein, sobald der Sensor das Nichtvorhandensein von Schrauben in der Führungsschiene feststellt.

Modell	Leerlaufgeschwindigkeit (U./min)	Drehmoment (Nm)	Hub	Schraubenmaße			Kopfansatz
				ø Kopf	ø Fuss	Länge	
AUTOVIT 44EL	1000	2	47	4-10	2,5-5	<27	M14x1 - M18x1,5
AUTOVIT 66-EL	600	3,5	47	4-10	2,5-5	<27	M14x1 - M18x1,5
AUTOVIT 2FL-EL	1000	3,6	57	4-10	2,5-5	<45	M14x1 - M18x1,5
AUTOVIT 4FL-EL	400	11,5	57	4-10	2,5-5	<45	M14x1 - M18x1,5
AUTOVIT 2GC-EL	2300	3,5	40	5-10	4-5	<25	M18x1,5
AUTOVIT 2GL-EL	2300	3,5	56	4-10	2,5-5	<45	M14x1 - M18x1,5
AUTOVIT 3GL-EL	950	6,3	56	4-10	2,5-5	<45	M14x1 - M18x1,5

Zubehör



Werkzeugträger für schnelles Auswechselln

Werkzeugträger für Gewindeformeinheiten von M3 bis M30 mit oder ohne Kupplung, Kompass, Gewindeschneideisenbuchsen, Positionierungsmagnet.



Mobiler Geräteträger für Gewindeformeinheiten

Mobiler Geräteträger komplett mit Auflagefläche und Buchsenhalter

Abmessungen: 850x750x870h
Gewicht: 65Kg



Bohr- und Frässpindel

Um die fortwährende Verbesserung seiner Produkte bemüht, behält sich Volumec vor, unangekündigt Veränderungen und Verbesserungen vorzunehmen.



Volumec - Via Cal della Madonna 54/D
31010 Farra di Soligo (TV) - ITALY
Phone +39 0438 900299 - Fax +39 0438 1896510
www.volumec.it - info@volumec.it

Autorisierter Händler:



Gewindeformeinheiten mit Gelenkarm

Volumec - Via Cal della Madonna 54/D
31010 Farra di Soligo (TV) - ITALY
Phone +39 0438 900299 - Fax: +39 0438 1896510
www.volumec.it - info@volumec.it

Mehrfach richtbarer Kopf

Mehrfach richtbarer Kopf serienmäßig in allen Geräten, der das Schneiden von Gewinden aus jedweder Position erlaubt.



Zweistufige Geschwindigkeitseinstell

Zweistufiges System zur Geschwindigkeits- und Drehmomentseinstellung, gemäß den jeweiligen Gewindeforderungen (VTS).



2speed

Gelenkarm



Reichweite von 1900mm

Der Dreifachgelenkarm der Serie VT/VTS ermöglicht komfortables Arbeiten mit einer Reichweite von 1900mm.



serie VT / VTS

- ▶ Ausgewichtetes Dreiarm-Gelenksystem, vollständig aus Spezialaluminium, das eine schnelle und präzise Ausrichtung über den Bohrlöchern garantiert.
- ▶ Mehrfach richtbarer Kopf serienmäßig in allen Geräten, der das Schneiden von Gewinden aus jedweder Position erlaubt.
- ▶ Positionierungsmagnet für eine schnelle Ausrichtung der Spindel.
- ▶ Ausgewogenheit und Flüssigkeit der Bewegungen durch einstellbare Gasfedern und auf Kugellagern montierte Gelenke.
- ▶ Pneumatischer Motor der keine zusätzlichen Geschwindigkeitsmodule benötigt.
- ▶ Möglichkeit sowohl blinde, als auch durchgängige Gewindelöcher zu schneiden, durch einstellbare Kupplungen.
- ▶ Filtergruppe mit Druckeinstellung und Öler.



Produktspezifikationen: Gewindeformeinheiten Serie VT / VTS

Modell	Gewindetypeignung Stahl		Drehmoment bei 6 bar (Nm)	Leerlaufgeschwindigkeit (U./min)	Gewicht (Kg)	Spindle
	Metrisches	Inches				
VT 512	M3-M12	1/8" - 1/2"	28	600	19	GR2
VT 516	M3-M16	1/8" - 5/8"	38	450	19	GR2
VT 600	M5-M30	5/32" - 1 1/8"	180	100	20	GR2
VTS 1000	M3-M30	1" - 1 1/8"	45/180	350/100	20	GR2

serie ET

- ▶ Ausgewichtetes Doppelarm-Gelenksystem, geeignet für Gewinde und Bohrlöcher kleinem und großem Umfangs.
- ▶ Mehrpositionskopf serienmäßig in allen Geräten, was Gewindeschneiden aus Winkeln, die nicht der Senkrechten entsprechen, erlaubt.
- ▶ Positionierungsmagnet für eine schnelle Ausrichtung der Spindel.
- ▶ Ausgewogenheit und Flüssigkeit der Bewegungen durch einstellbare Gasfedern und auf Kugellagern montierte Gelenke.
- ▶ Pneumatischer Motor der keine zusätzlichen Geschwindigkeitsmodule benötigt.
- ▶ Möglichkeit sowohl blinde, als auch durchgängige Gewindelöcher zu schneiden, durch einstellbare Kupplungen.
- ▶ Filtergruppe mit Druckeinstellung und Öler.



Reichweite von 1280mm

Der Gelenkarm der Serie ET ermöglicht komfortables Arbeiten mit einer Reichweite von 1280 mm.

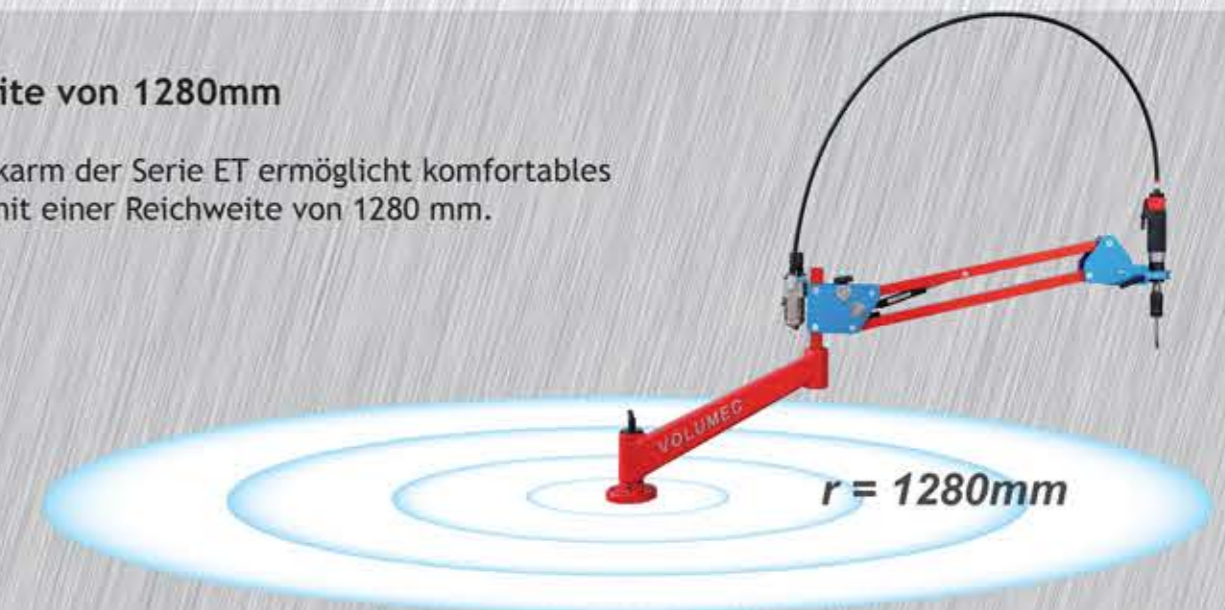

Produktspezifikationen: Gewindeformeinheiten Serie ET

Modell	Gewindetypeignung Stahl		Drehmoment bei 6 bar (Nm)	Leerlaufgeschwindigkeit (U./min)	Gewicht (Kg)	Spindle
	Metrisches	Inches				
ET220	M3-M12	1/8" - 1/2"	24	310	15	GR1
ET300	M3-M8	1/8" - 3/8"	16	650	15	GR1
ET350	M3-M12	1/8" - 1/2"	28	350	15	GR1
ET500	M3-M16	1/8" - 5/8"	38	420	16	GR2