

OPTIONAL

SISTEMA DI LUBRIFICAZIONE AUTOMATICA



CON QUESTO SISTEMA È POSSIBILE ASSICURARE UNA CORRETTA NEBULIZZAZIONE DIRETTAMENTE SULL'UTENSILE

SISTEMA DI PUNTAMENTO LASER DI PRECISIONE

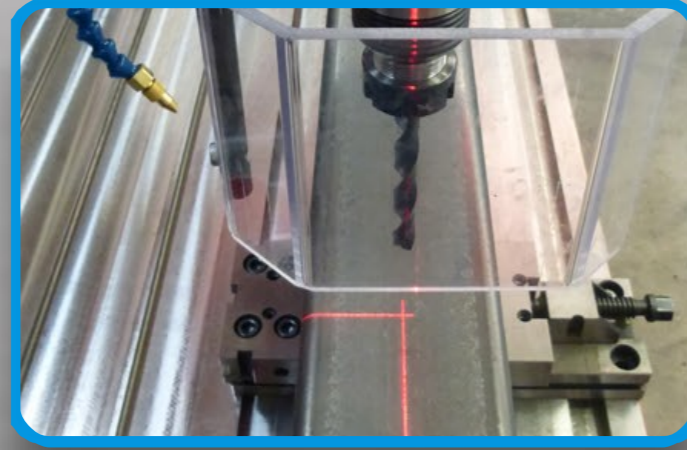

CONSENTE DI VISIONARE IN ANTEPRIMA DOVE VERRÀ EFFETUATA LA FORATURA

SENSORE DI PROFONDITÀ

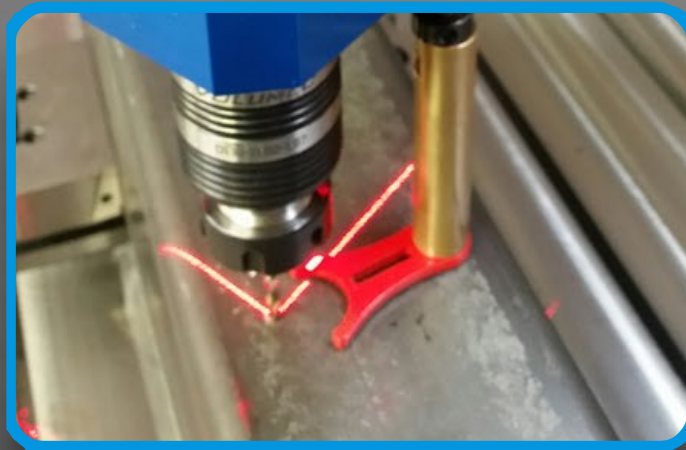

PERMETTE DI IMPOSTARE LA PROFONDITÀ DI FORATURA-MASCHIATURA-SVASATURA DESIDERATA

SISTEMA DI REFRIGERAZIONE



IMPIANTO EMULSIVO DI REFRIGERAZIONE CON PORTATA 22 L/MIN.

BANCHI

BANCO STRUTTURALE PORTANTE PER DRILLTRONIC CON BASAMENTO DA 30 MM RINFORZATO E VANO INTERNO PER IL DEPOSITO DI UTENSILI ED ATTREZZATURE.

DISPONIBILE CON PIANO GREZZO O PIANO LAVORATO CON CAVE A T E PREDISPOSIZIONE AL SISTEMA DI REFRIGERAZIONE.

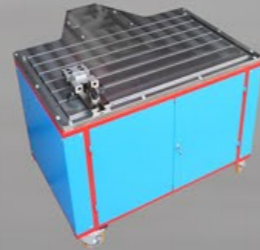

CODICE	AREA DI LAVORO	ALTEZZA BANCO REGOLABILE	TIPO DI PIANO	PREDISPOSIZIONE RECUPERO REFRIGERANTE	PESO
BDL128	1200x800 mm	750/850 mm	LAVORATO CON CAVE A T	SI	360 kg
BDG128	1200x800 mm	750/850 mm	GREZZO	NO	360 kg



CODICE	AREA DI LAVORO	ALTEZZA BANCO REGOLABILE	TIPO DI PIANO	PREDISPOSIZIONE RECUPERO REFRIGERANTE	PESO
BDL1810	1800x1000 mm	750/850 mm	LAVORATO CON CAVE A T	SI	650 kg
BDG1810	1800x1000 mm	750/850 mm	GREZZO	NO	650 kg

COLONNA FISSAGGIO A TERRA H=2000 mm



TUTTI I MODELLI DRILLTRONIC POSSONO ESSERE EQUIPAGGIATI CON COLONNA DI SOLLEVAMENTO PREDISPOSTA AL FISSAGGIO A PAVIMENTO.

CODICE	ALTEZZA COLONNA	CORSA UTILE BRACCIO	MOVIMENTAZIONE	BASAMENTO	PESO TOTALE
CFT	2000 mm	715 mm	MANUALE (MORORIZZATA SU RICHIESTA)	300 X 300 mm	215 kg



VOLUMEK®
 VIA DEL MERCATO 5
 31020 SERNAGLIA DELLA BATTAGLIA (TV) - ITALY
 TEL. +39-0438-900299- FAX. +39-0438-1896510
 C.F.- P.IVA: IT04029360262
 E-MAIL: INFO@VOLUMEK.IT



Unità di foratura-maschiatura a braccio articolato



DRILLTRONIC

DRILLTRONIC

DRILLTRONIC È L'UNICA UNITÀ INTEGRATA DI FORATURA E MASCHIATURA DOTATA DI UN INNOVATIVO SISTEMA A BRACCIO ARTICOLATO SVILUPPATO PER DARE LA MASSIMA FLESSIBILITÀ D'IMPIEGO. LA STRUTTURA È STUDIATA CON UNA TECNOLOGIA IN GRADO DI CONFERIRE FLUIDITÀ E RAPIDITÀ NEI POSIZIONAMENTI, GARANTENDO RIGIDITÀ E PRECISIONE DURANTE LE OPERAZIONI DI LAVORAZIONE.

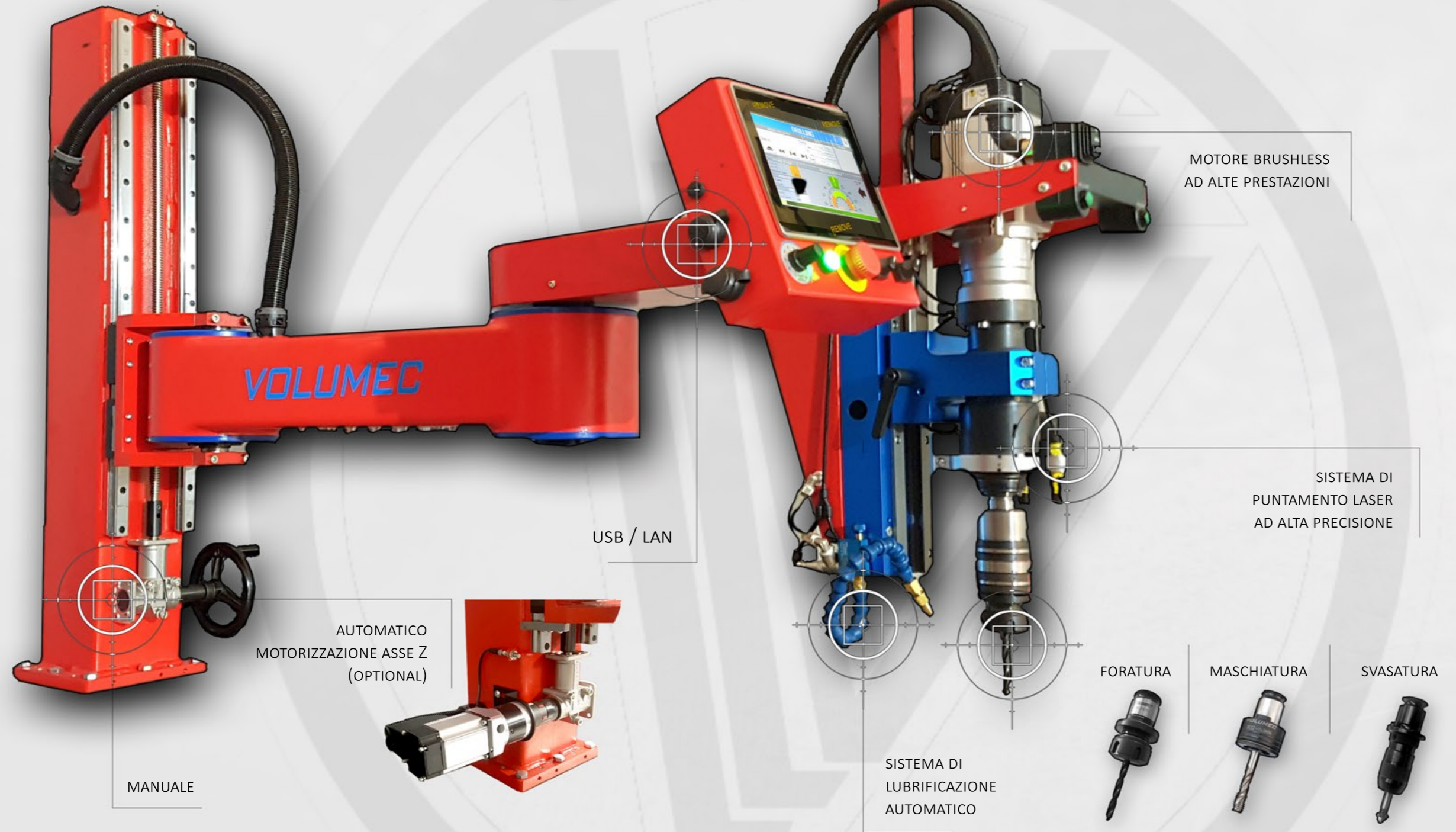

GUARDA IL VIDEO ▶



SISTEMA DI CONTROLLO ASSISTITO VAPS - OPTIONAL



IL NUOVO CONTROLLO VAPS (VOLUME[®] ASSISTED POSITIONING SYSTEM) È UN'INTERFACCIA OPERATORE TOUCH-SCREEN FACILE ED INTUITIVA, CON LA QUALE È POSSIBILE ESEGUIRE OPERAZIONI DI FORATURA E MASCHIATURA ALLE QUOTE PRESTABILITE, SENZA PIU' IL BISOGNO DELLA TRACCIATURA MANUALE COME NEI TRAPANI TRADIZIONALI

LE PRINCIPALI FUNZIONI SONO :

- RAPIDA IDENTIFICAZIONE DELLA POSIZIONE DEL PEZZO (**RICERCA ZERI**).
- POSIZIONAMENTO ASSISTITO DELL'UTENSILE SUL PIANO DI LAVORO CON **BLOCCAGGIO AUTOMATICO A QUOTA RAGGIUNTA**.
- PROGRAMMAZIONE INTUITIVA DI FORATURE SU PIÙ PUNTI (**X,Y , DIAMETRO UTENSILE**)
- CREAZIONE E SALVATAGGIO DI CICLI DI FORATURA SU PARTICOLARI DI OGNI FORMA
- CALCOLO AUTOMATICO DELLA **FORATURA SU FLANGE** IN BASE AL RAGGIO E ANGOLO TRA FORI
- LA PROGRAMMAZIONE DELLA FORATURA È POSSIBILE ANCHE IN MODALITÀ **AUTO-APPRENDIMENTO**
- **FILETTATURA AUTOMATICA** IMPOSTANDO PASSO E PROFONDITÀ
- POSIZIONAMENTO E FORATURA ANCHE MODALITÀ **MANUALE**
- IMPORT/EXPORT PROGRAMMI DI FORATURA TRAMITE **PORTA USB**
- **COLLEGAMENTO AL PC** TRAMITE PORTA LAN

MODELLO	TIPO DI MOTORE	VOLTAGGIO (Volt)	CAMPO DI VELOCITÀ (giri/min)	CAMPO DI FORATURA CON PUNTA ELICOIDALE (mm)	CAMPO DI FORATURA CON FRESA (mm)	CAMPO DI MASCHIATURA ACCIAIO	CAMBIO DI VELOCITÀ MECCANICO	CORSA DI AVANZAMENTO	CORSA VERTICALE (mm)
DT131000	BRUSHLESS	200 -255 V 50/60 HZ	100 - 1000	Ø 3 - Ø 13	Ø 20	M3 - M12	/	135	500
DTS161250	BRUSHLESS	200 -255 V 50/60 HZ	30 - 1250	Ø 3 - Ø 16 - (Ø 20 ALL.)	Ø 30	M3 - M20	1	135	500
DT134500	BRUSHLESS	200 -255 V 50/60 HZ	125 - 4500	Ø 3 - Ø 10	Ø 15	M3 - M8	1	135	500

AREA DI LAVORO

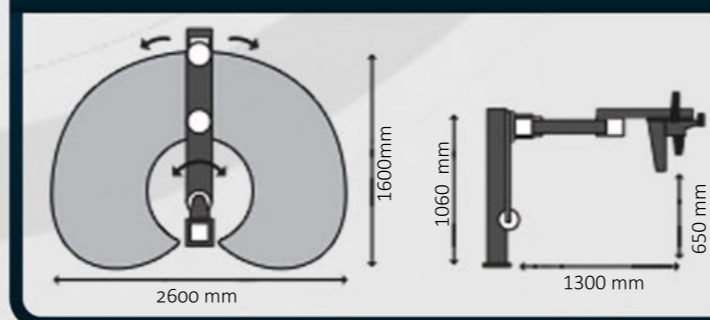

FORATURA MASCHIATURA SVASATURA



SISTEMA DI LUBRIFICAZIONE AUTOMATICO